

Инструкция по сборке Скамьи для Гиперэкстензии Smith Strength G31

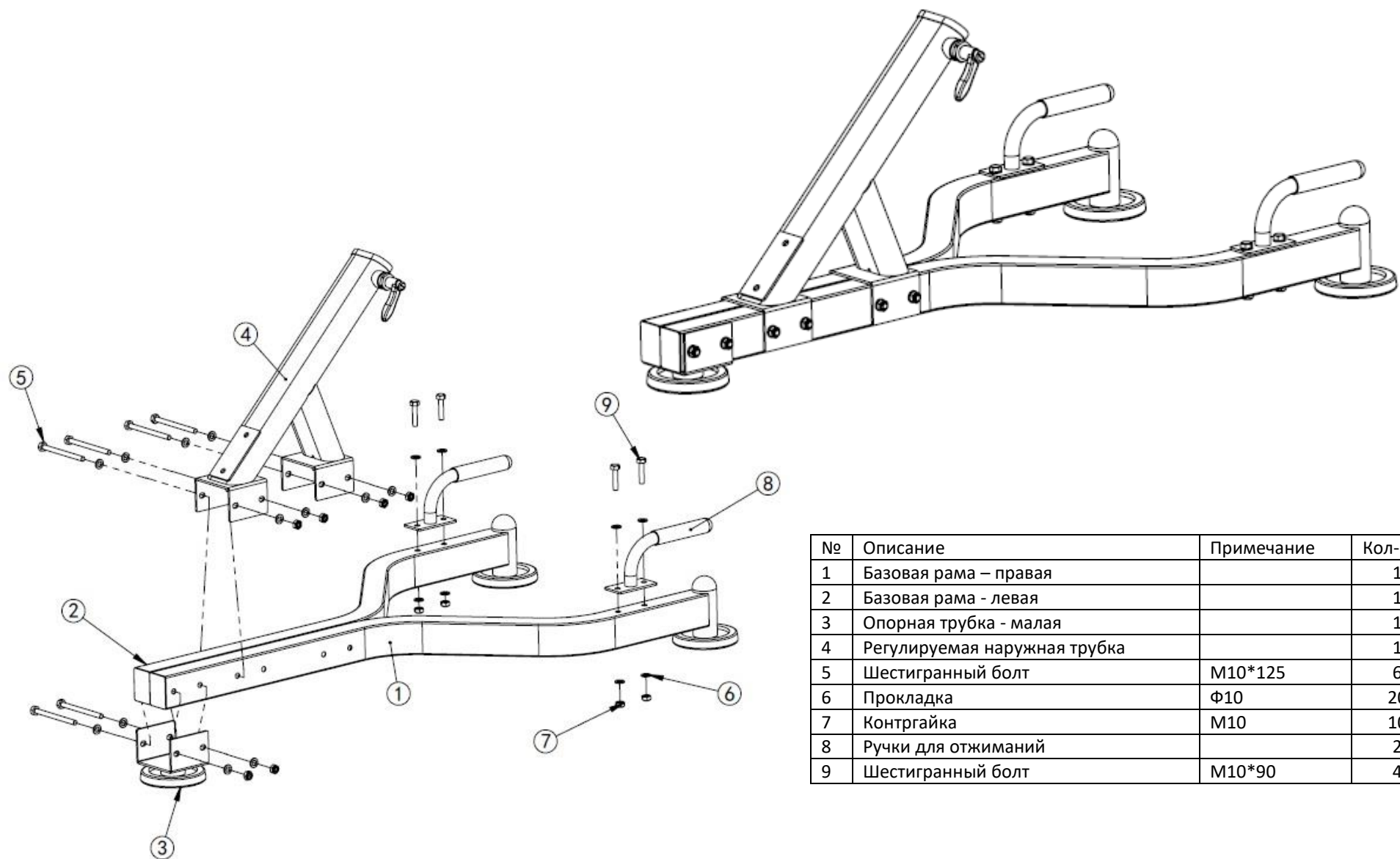

№	Описание	Примечание	Кол-во
1	Базовая рама – правая		1
2	Базовая рама - левая		1
3	Опорная трубка - малая		1
4	Регулируемая наружная трубка		1
5	Шестигранный болт	M10*125	6
6	Прокладка	Ф10	20
7	Контргайка	M10	10
8	Ручки для отжиманий		2
9	Шестигранный болт	M10*90	4

Сборка – 01

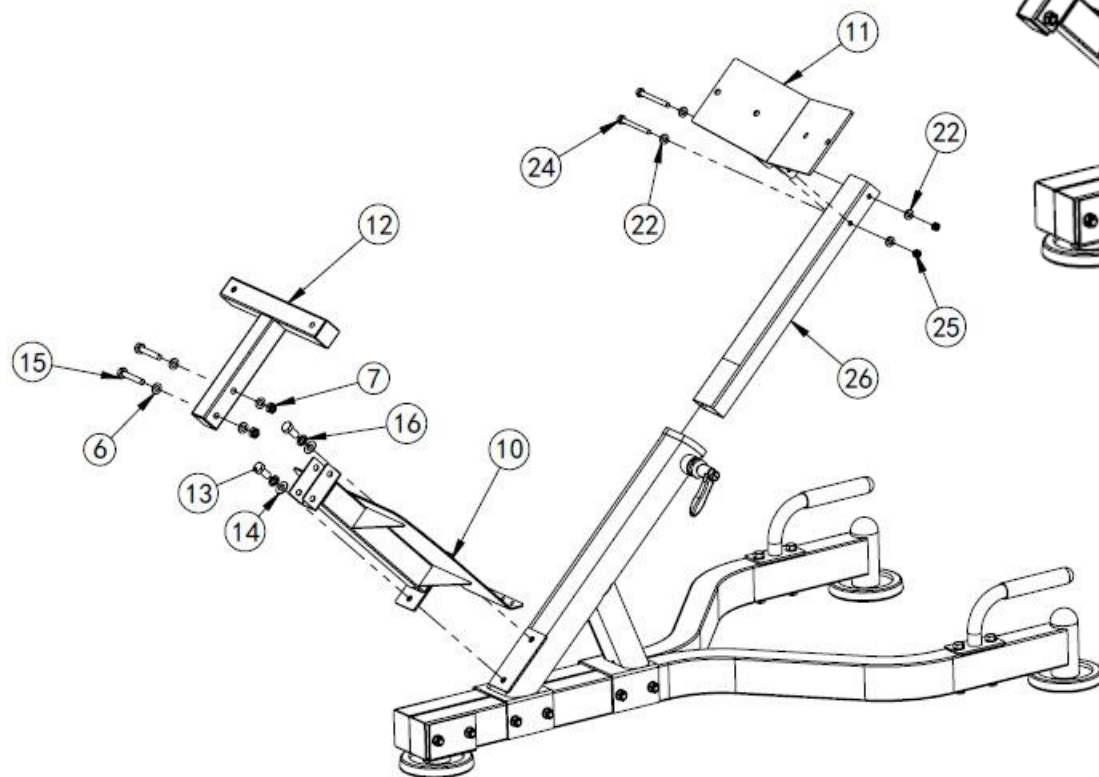
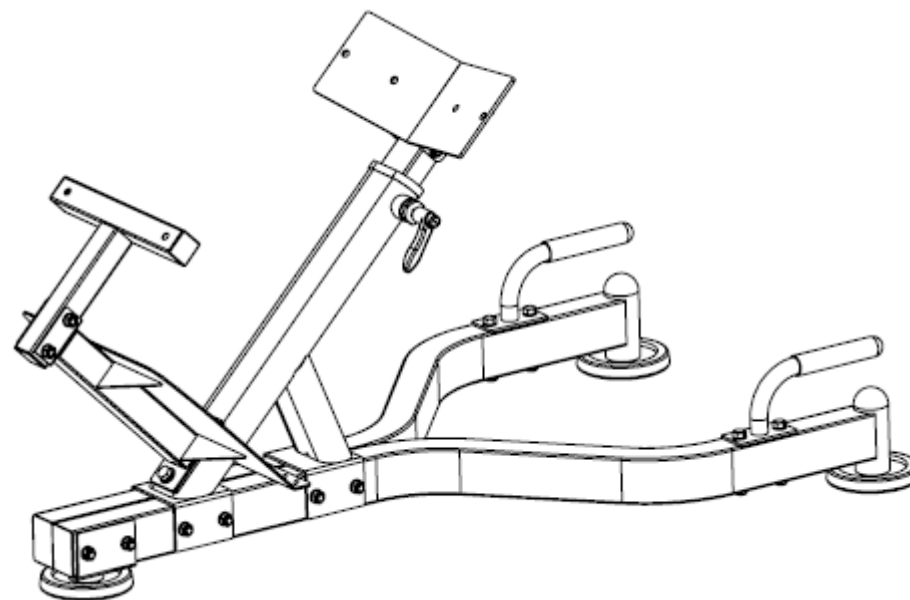

№	Описание	Примечание	Кол-во
6	Прокладка	Ф10	4
7	Контргайка	M10	2
10	Опора для ног		1
11	Внутренняя трубка регулировки		1
12	Рама для упора ног		1
13	Шестигранный болт	M12*25	2
14	Прокладка	Ф12	2
15	Шестигранный болт	M10*60	2
16	Большая прокладка	Ф12	2
22	Прокладка	Ф8	4
24	Шестигранный болт	M8*85	2
25	Контргайка	M8	2
26	Алюминиевая трубка	Алюминиевый сплав	1

Сборка – 02

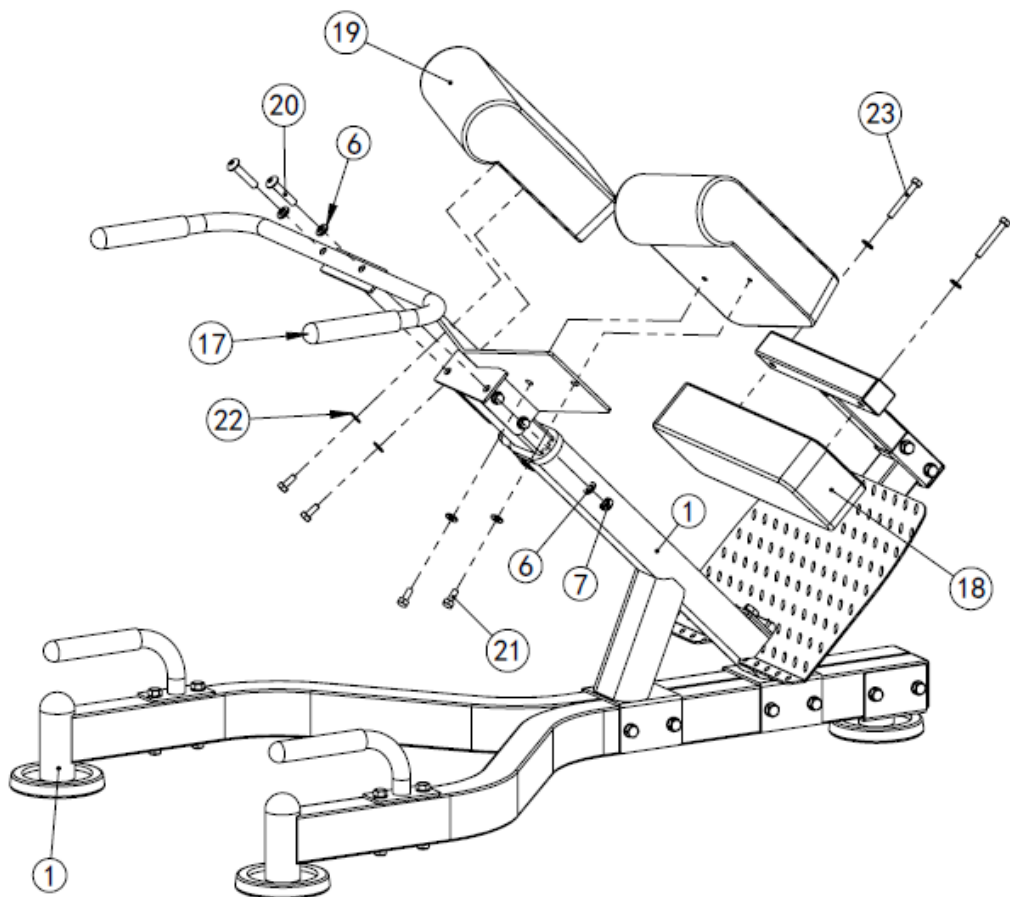
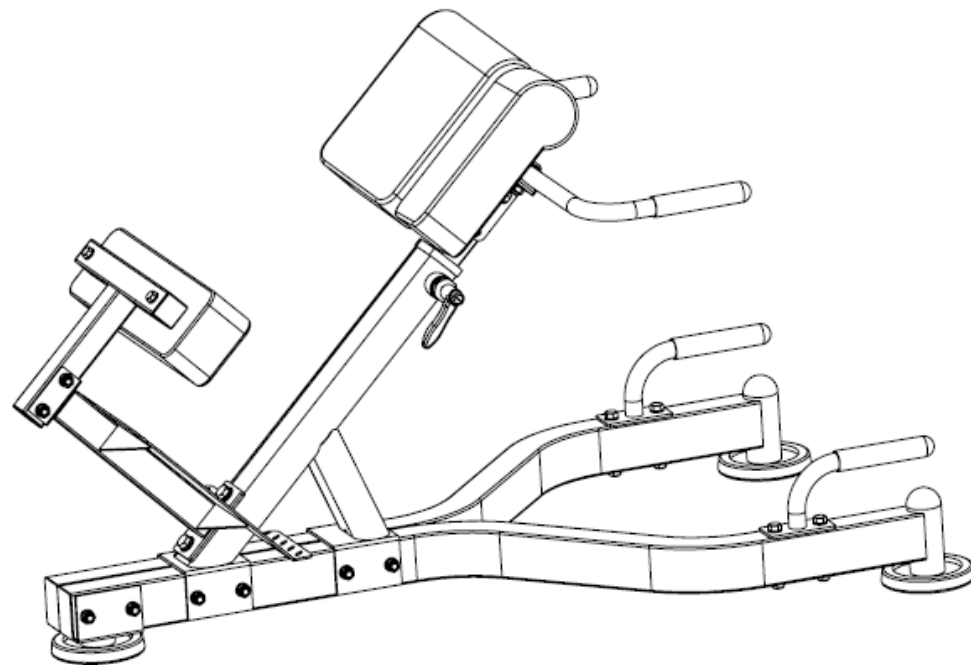

№	Описание	Примечание	Кол-во
6	Прокладка	Ф10	4
7	Контргайка	M10	2
17	Трубка поручня		1
18	Мягкая подушка	80*120*390	1
19	Мягкая подушка	190*290*80	2
20	Болт с внутренним шестигранником	M10*50	2
21	Шестигранный болт	M8*20	4
22	Прокладка	Ф8	6
23	Шестигранный болт	M8*60	2

Сборка - 03